



visitvalencia.com

# Estadísticas de Turismo

## Tourism Statistics

---

# 2023



Fundació Visit  
**VALÈNCIA**

**València cierra 2023 creciendo en prácticamente todos los indicadores turísticos, dejando atrás el impacto que la pandemia tuvo en esta actividad.**

**Las pernoctaciones totales, según los datos del Instituto Nacional de Estadísticas (INE), han alcanzado casi los 5,5 millones. El turismo internacional supone para la ciudad el 63.5%, mientras que el nacional alcanza el 36.5%. Los indicadores de rentabilidad también evolucionan positivamente, destacando el 18% que incrementa el RevPAR.**

**Estos datos confirman la recuperación del sector en València tras años muy complicados, y la vuelta a la “normalidad turística”. Además, València avanza con un objetivo claro: impulsar un crecimiento turístico sostenido y sostenible que refuerce un modelo de ciudad para vivir, invertir y disfrutar.**

**València está preparada para conmemorar la Capital Verde Europea, que ostenta en 2024, ha sido elegida por InterNations como la ciudad con mejor calidad de vida y por diversos medios de comunicación internacionales como destino imprescindible.**

Valencia closed 2023 with growth in practically all tourism indicators, putting the pandemic's impact on the sector firmly in the rear-view mirror.

According to data from the National Statistics Institute (INE), the total number of overnight stays reached almost 5.5 million. International tourists accounted for 63.5% of the city's visitors, while domestic tourists accounted for 36.5%. The profitability indicators also experienced growth, with RevPAR increasing by 18%.

These data confirm the recovery of the sector in Valencia after very challenging years, and the return to 'tourist normality'. Moreover, Valencia is moving forward with a clear objective: to promote sustained and sustainable tourism growth that reinforces a model of a city to live in, invest in and enjoy. city to live in, invest in, and enjoy.

Valencia is ready to celebrate the title of European Green Capital that holds in 2024. It has been chosen by InterNations as the city with the best quality of life and by various international media as a must-see destination.

# 10 CLAVES DEL TURISMO DE LA CIUDAD DE VALÈNCIA EN 2023 KEYS ON TOURISM IN VALENCIA 2023

## 01

En 2023 el sector turístico en València confirma su recuperación tras la inestabilidad de los últimos años.

In 2023, the tourism sector in Valencia confirmed its recovery after the instability of the recent years.

## 02

La ciudad supera las cifras de pernoctaciones y viajeros previos a la pandemia: 5.493.065 y 2.319.546, un 1,4% y 5,1%, respectivamente.

The city exceeds its pre-pandemic figures for overnight stays and travellers - 5.493.065 and 2.319.546, un 1,4% and 5,1%, respectively.

## 03

Las pernoctaciones internacionales suponen el 63,5% de la demanda total frente al 36,5% de las nacionales

International overnight stays represent 63.5% of total demand, while domestic stays account for 36.5%.

## 04

Las pernoctaciones internacionales vuelven a la senda de crecimiento y ascienden un 7,9% respecto a 2022.

International overnight stays return to growth, increasing by 7.9% compared to 2022.

## 05

Los principales mercados emisores son Italia con 552.781 pernoctaciones; Países Bajos con 447.617; Reino Unido con 308.311; Alemania con 290.386; EE. UU. con 232.118 y Francia con 226.648.

The main source markets were Italy with 552,781 overnight stays; the Netherlands with 447,617; the United Kingdom with 308,311; Germany with 290,386; the U.S.A. with 232,118; and France with 226,648.

## 06

La demanda nacional se estabiliza y registra un total de 1.969.376 pernoctaciones.

Domestic demand stabilises and records a total of 1,969,376 overnight stays.

## 07

Los indicadores de rentabilidad alcanzaron máximos históricos, con un precio medio hotelero de 112,2€ y un RevPAR de 90€, un incremento del 14,4% y 18,7% respectivamente respecto a 2022.

Profitability indicators reached record highs, with an average hotel price of 112,2 euros and a RevPAR of 90 euros, an increase of 14.4% and 18,7% respectively compared to 2022.

## 08

La estancia media se sitúa en 2,4 noches, destacando los mercados internacionales con 2,8 noches de media.

The average length of stay is 2.4 nights, with international markets standing out with an average of 2.8 nights.

## 09

Las cifras del aeropuerto confirmaron la recuperación con 4.989.051 pasajeros llegados, procedentes de 80 conexiones internacionales y 18 nacionales.

Airport figures confirmed the recovery with 4,989,051 passengers arriving, originating from 80 international and 18 domestic connections.

## 10

De los 672.434 asistentes a reuniones en la ciudad a lo largo del ejercicio, el 34% fue de procedencia nacional y el 66% internacional.

Of the 672,434 attendees at meetings in the city throughout the year, 34% were of national origin and 66% were international.

# ▶ GEOGRAFÍA Y POBLACIÓN

## GEOGRAPHY AND POPULATION



**138,3 km2**

Superficie · Surface area

**13 metros**

Altitud · Altitude

**39° 28' 16" N**

Latitud · Latitude

**0° 22' 33" O**

Longitud · Longitude

### POBLACIÓN · POPULATION

**809.501**

Población ciudad

City population

**1.615.223**

Incluyendo área metropolitana

Including metropolitan area

Esperanza de vida · Life expectancy

La media española es ligeramente inferior a la media en la ciudad de València.

The Spanish average is slightly lower than the average in the city of Valencia.

València · Valencia

♀ **86,5** años years

♂ **80,9** años years

España · Spain

♀ **85,7** años years

♂ **80,4** años years

Fuentes: INE (Esperanza de vida 2022). · Sources: National Statistics Institute-INE (2022 Life expectancy).

### CLIMATOLOGÍA · CLIMATOLOGY

València registra temperaturas suaves todo el año, un clima que permite al visitante disfrutar de su oferta natural y cultural en cualquier época del año.

Valencia enjoys mild temperatures throughout the year, making it possible for visitors to enjoy its natural and cultural attractions at any time of the year.

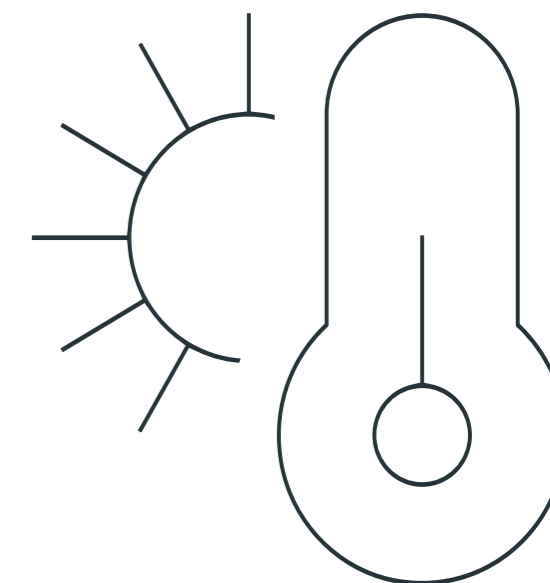

**329**

Días soleados anuales

Nº clear days per year

**272**

Días con temp. +20°C

Days with temp. over 20°C

**19,5°C**

Temperatura media

Average temperature

### TEMPERATURAS · TEMPERATURE

MÁXIMAS, MÍNIMAS Y MEDIAS MENSUALES °C · MAXIMUM, MINIM AND MONTHLY AVERAGE °C



Fuentes: Anuario Estadístico Municipal e Instituto Nacional de Meteorología. · Sources: Municipal statistics yearbook and National Institute of Meteorology.

# TRANSPORTE TRANSPORT

València está conectada con 98 aeropuertos, a través de la operativa de más de 30 compañías aéreas.

Valencia is connected to 98 airports, through the operations of more than 30 airlines.

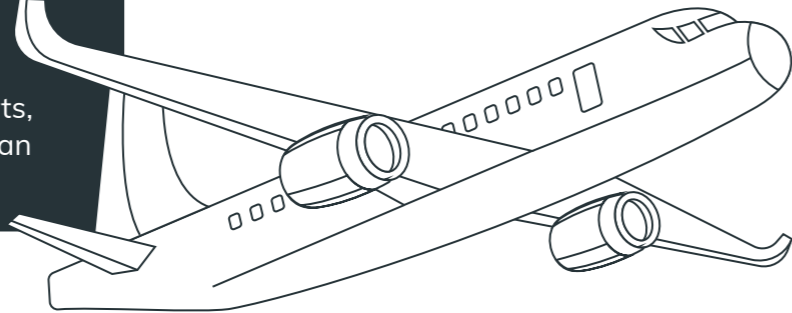

## RUTAS DESDE EL AEROPUERTO DE VALÈNCIA ROUTES FROM VALENCIA'S AIRPORT

**4.989.051**

**Total pasajeros llegados al aeropuerto en 2023**

Passengers arrived to the airport in 2023

**80**

**Conexiones internacionales**

International air connections

**18**

**Conexiones nacionales**

National air connections

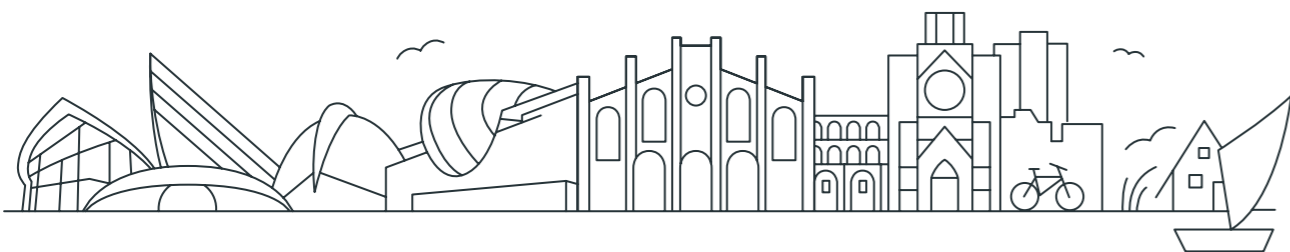

## CONEXIONES AÉREAS AIRLINE CONNECTIONS

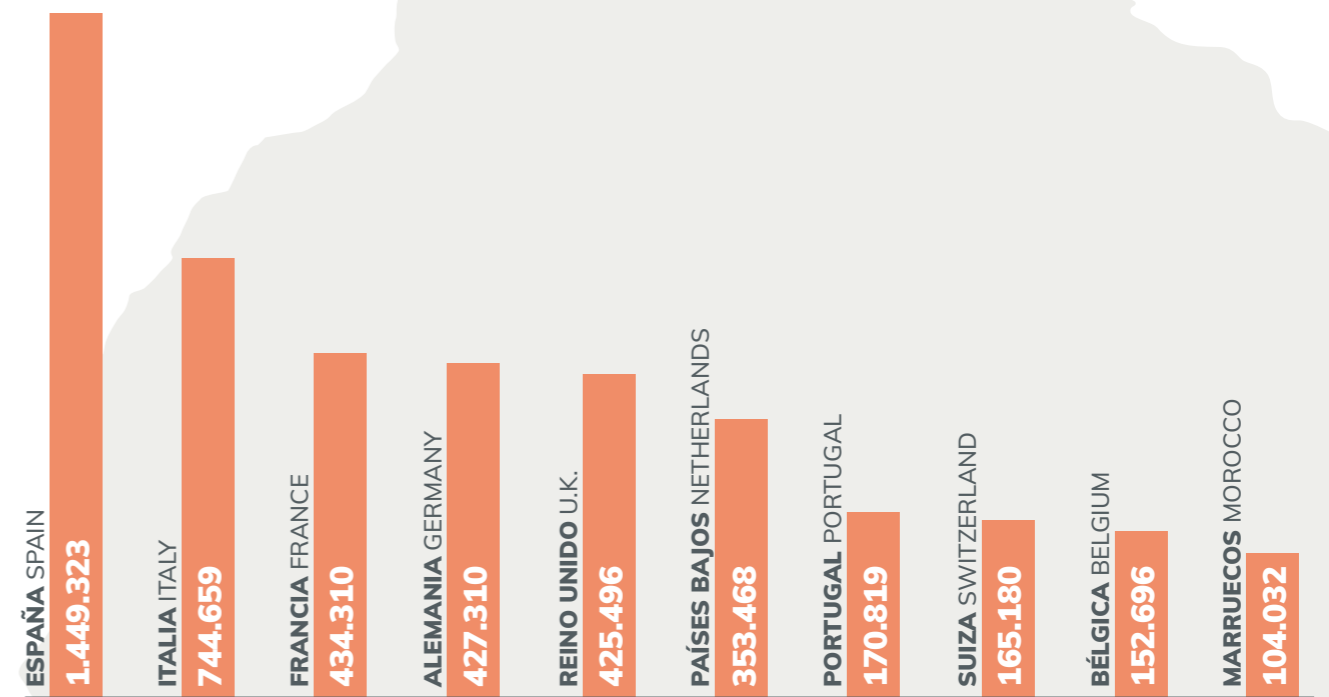

Fuentes - Sources: AENA, Forward Keys y Fundación Visit València.

**TRANSPORTE URBANO · PUBLIC TRANSPORT**



**Autobuses urbanos EMT · City buses**

**100.832.000**

viajeros · travellers



**Carril bici · Bike lane**

**+ 200 Km**

carril bici · bicycle lanes



**Metrovalencia · Subway**

**161,4 Km**  
de red · of subway system

**90.492.516**

viajeros · travellers

**PASAJEROS DE RENFE EN LA CIUDAD  
RENFE'S PASSENGERS IN THE CITY**

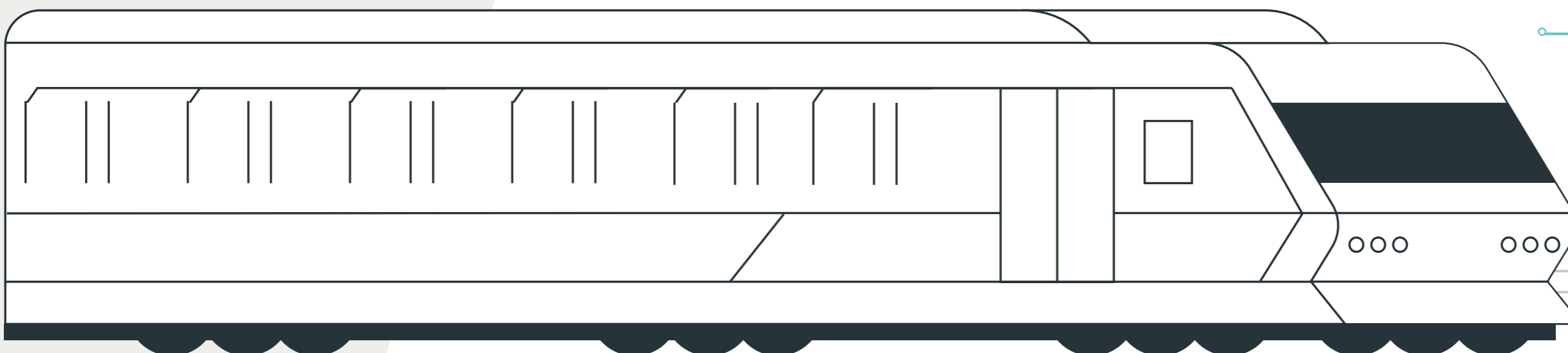

**10.414.686**

Urbano  
Local trains

**7.087.434**

AVE larga distancia  
AVE long distance

**601.556**

Interurbano  
Medium distance

Fuentes · Sources: RENFE, EMT, Metrovalencia, Fundación Visit València y Ayto Serv. Mobilitat Sostenible.

# DEMANDA Y OFERTA TURÍSTICA

## TOURISM DEMAND & SUPPLY

### PERNOCTACIONES · OVERNIGHT STAYS

**Viajeros y pernoctaciones en hoteles y apartamentos registrados.**

Visitors and overnight stays in hotels and registered apartments.

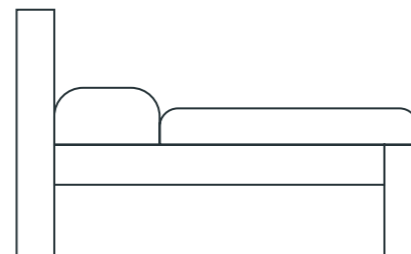
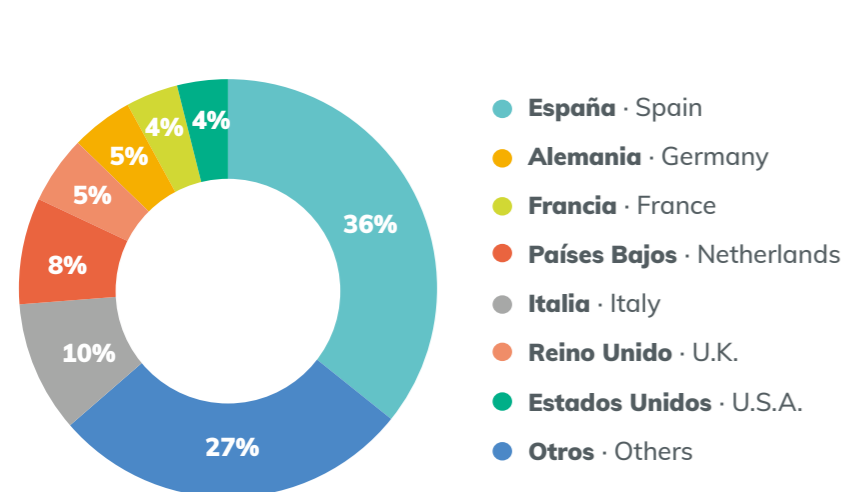
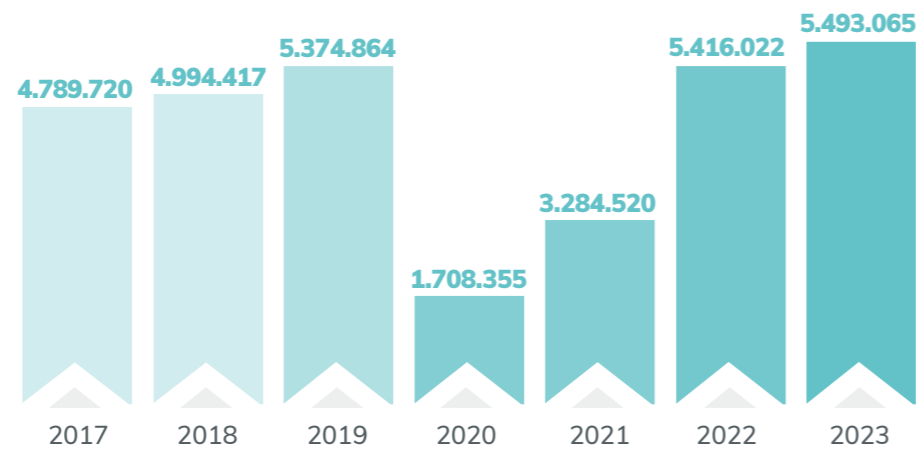

Fuente · Source: INE (EOH + EOAT).

### VIAJEROS · VISITORS

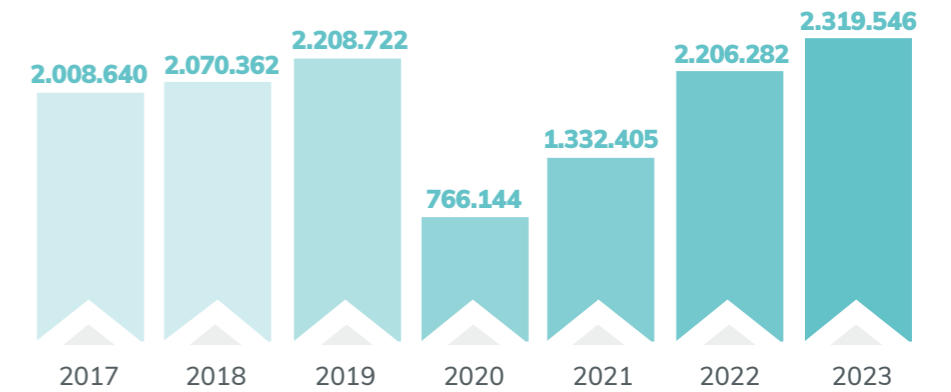
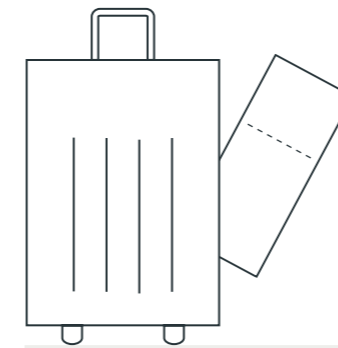

**Viajeros y pernoctaciones en hoteles y apartamentos registrados según país de residencia.**

Visitors and overnight stays in hotels and registered apartments by country of residence.

	Viajeros Visitors	Pernoctaciones Overnight stays
<b>Europa (sin Esp.)</b>	<b>926.298</b>	<b>2.755.737</b>
<b>ALEMANIA</b>	<b>91.307</b>	<b>290.386</b>
AUSTRIA	15.991	54.219
<b>BÉLGICA</b>	<b>44.431</b>	<b>142.068</b>
DINAMARCA	5.357	16.415
FINLANDIA	3.778	10.245
<b>FRANCIA</b>	<b>89.354</b>	<b>226.648</b>
<b>PAÍSES BAJOS</b>	<b>130.561</b>	<b>447.617</b>
IRLANDA	24.830	82.411
<b>ITALIA</b>	<b>189.622</b>	<b>552.781</b>
POLONIA	19.992	56.240
PORTUGAL	30.263	66.724
<b>REINO UNIDO</b>	<b>101.810</b>	<b>308.311</b>
RUMANÍA	8.323	52.810
SUECIA	10.875	28.352
NORUEGA	7.173	17.767
RUSIA	13.160	35.013
SUIZA	30.531	92.114
TURQUÍA	4.794	11.306

**Viajeros**  
Visitors

**2.319.546**

<b>ESPAÑA SPAIN</b>	<b>1.058.082</b>
<b>EXTRANJEROS FOREIGNERS</b>	<b>1.261.464</b>

**Pernoctaciones**  
Overnight stays

**5.493.065**

<b>ESPAÑA SPAIN</b>	<b>1.969.376</b>
<b>EXTRANJEROS FOREIGNERS</b>	<b>3.523.689</b>

<b>Intercontinental</b>	<b>335.166</b>	<b>767.952</b>
<b>AMÉRICA</b>	<b>229.853</b>	<b>527.945</b>
BRASIL	11.846	29.270
CANADÁ	15.160	34.499
<b>ESTADOS UNIDOS</b>	<b>100.461</b>	<b>232.118</b>
MÉXICO	10.745	23.224
<b>ÁFRICA</b>	<b>18.929</b>	<b>45.645</b>
<b>ASIA</b>	<b>49.460</b>	<b>104.039</b>
JAPÓN	4.174	9.182
<b>CHINA</b>	<b>14.756</b>	<b>26.933</b>
AUSTRALIA	10.776	23.328

Fuente · Source: INE (EOH + EOAT).

**ESTACIONALIDAD • SEASONALITY**

**Estacionalidad de viajeros y pernoctaciones en hoteles y apartamentos registrados.**

Seasonality of visitors and overnight stays in registered hotels and apartments.

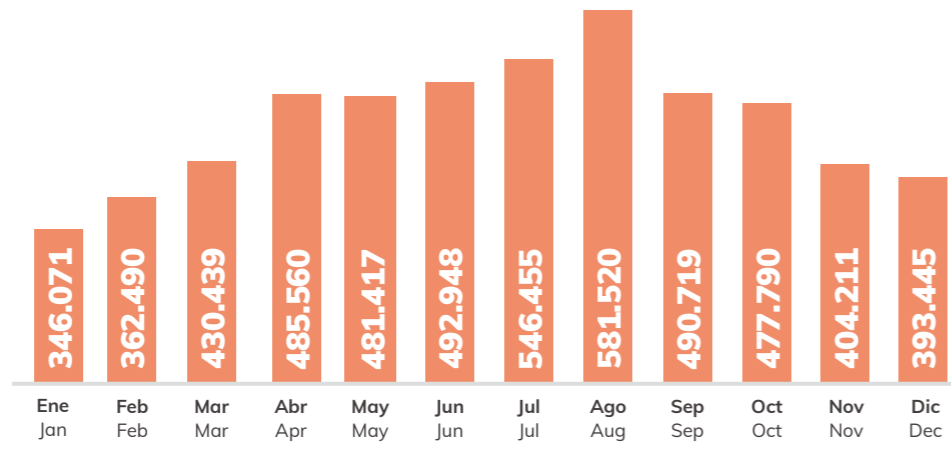

Fuente - Source: INE (EOH + EOAT).

**TURISMO DE CRUCEROS EN EL PUERTO DE VALÈNCIA  
CRUISE TOURISM AT THE PORT OF VALENCIA**

**2.924**

**Promedio de pasajeros**  
Average number of passengers

**786.588**

**Pasajeros**  
Cruise passengers

**269**

**Escalas**  
Cruise port calls

Fuentes - Sources: Puertos del Estado - Port Authority.

**TURISMO DE REUNIONES • MICE TOURISM**

València se posiciona en el prestigioso ranking de ICCA como el 10º destino europeo no capital de nación por número de congresos.

Valencia is positioned in the prestigious ICCA ranking as the 10th European non-capital city destination by number of congresses.

**Asistentes**  
Attendees

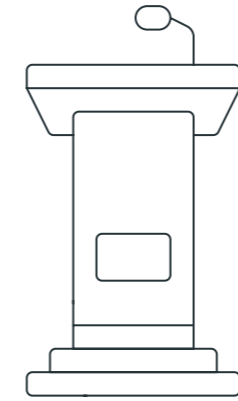
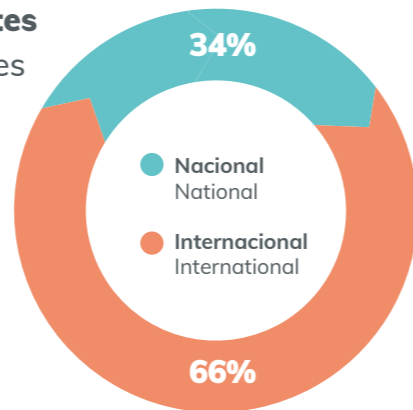

**672.434**  
**Asistentes**  
Attendees

**12%**  
**Congresos**  
Association meetings

**88%**  
**Eventos corporativos**  
Corporate meetings

**CONGRESOS, CONVENCIONES, PRESENTACIONES DE PRODUCTO E INCENTIVOS**

**CONFERENCES, CONVENTIONS, PRODUCT PRESENTATIONS AND INCENTIVES**

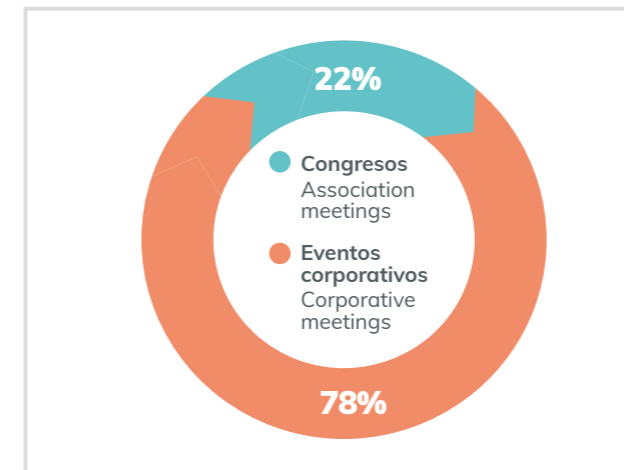

**2. CONVENCIONES**  
CONVENTIONS

Eventos corporativos organizados por empresas para reunir a empleados, socios o clientes. Su objetivo es compartir información, motivar, formar o discutir temas relacionados con la empresa o el sector.

Corporate events organised by companies to bring together employees, partners or customers. Their purpose is to share information, motivate, train or discuss topics related to the company or the sector.

**3. PRESENTACIONES DE PRODUCTO**  
PRODUCT PRESENTATIONS

Eventos enfocados en el lanzamiento o promoción de nuevos productos o servicios. Están diseñados para captar la atención de clientes, distribuidores y medios mediante demostraciones y actividades que resaltan las características del producto.

Events focused on the launch or promotion of new products or services. They are designed to capture the attention of customers, distributors and the media through demonstrations and activities that showcase the product's features.

**1. CONGRESOS**  
CONFERENCES

Reuniones periódicas organizadas por asociaciones profesionales, científicas o académicas con el objetivo de intercambiar conocimientos, debatir temas de interés común y tomar decisiones. Pueden incluir ponencias, paneles y discusiones.

Regular meetings organised by professional, scientific or academic associations with the aim of exchanging knowledge, discussing issues of shared interest and making decisions. They may include talks, panels and discussions.

**4. INCENTIVOS**  
INCENTIVES

Programas o viajes organizados por empresas para motivar o premiar a empleados, clientes o socios. Buscan mejorar el rendimiento, la lealtad y fortalecer relaciones mediante experiencias memorables.

Programmes or trips organised by companies to motivate or reward employees, customers or partners. They seek to improve performance and loyalty whilst strengthening relationships through memorable experiences.

Fuentes - Sources: Puertos del Estado y Fundación Visit València - Port Authority and Visit Valencia Foundation.



**ALOJAMIENTO • ACCOMMODATION**

**Oferta hotelera**

Hotel accommodation options

	Categoría Category	Establecimientos Establishments	Habitaciones Rooms	Plazas Beds
<b>HOTELES</b> HOTELS	5*	8	1.002	2.008
	4*	46	5.307	10.378
	3*	37	2.338	4.487
	2*	23	827	1.346
	1*	7	374	583
<b>TOTAL</b>		<b>121</b>	<b>9.848</b>	<b>18.802</b>
<b>HOSTALES, PENSIONES Y ALBERGUES</b> HOSTELS, GUESTHOUSES AND LODGINGS		95	1.319	2.565
	<b>TOTAL</b>	<b>216</b>	<b>11.167</b>	<b>21.367</b>

**Porcentaje de habitaciones según categoría**

Percentage of hotel rooms by category

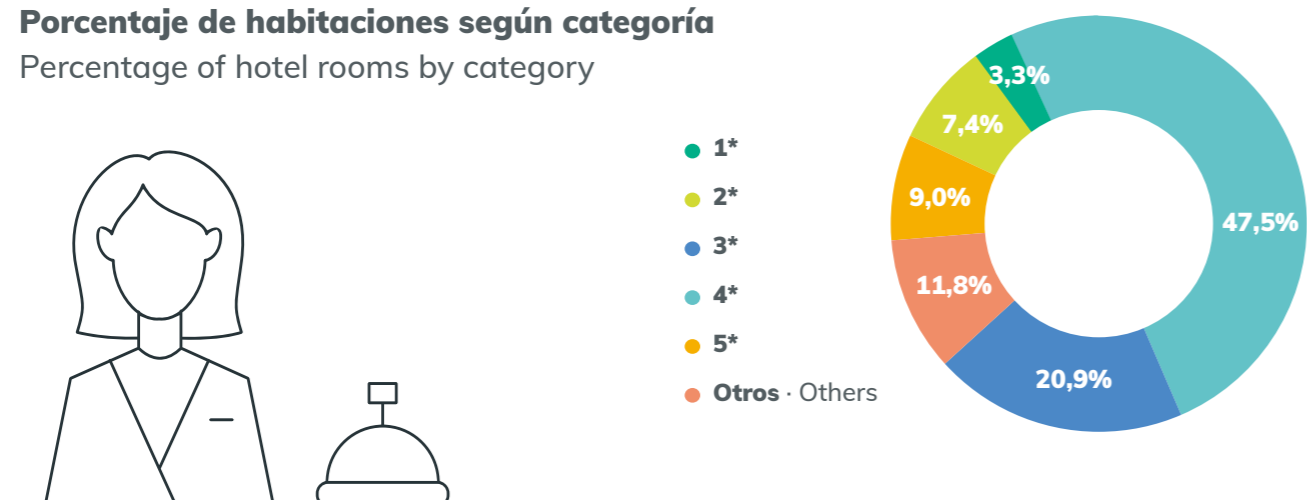

**Otros · Others**



**5.610**  
**Viviendas de uso turístico**  
Tourist Rental Properties

**26.523**  
**Plazas**  
Beds



**2**  
**Campings**  
Campsites

**1.021**  
**Plazas**  
Beds

Fuentes: Fundación Visit València y Consellería de Turismo · Sources: Visit Valencia Foundation & Regional Tourism Department.

**OCUPACIÓN HOTELERA**

**HOTEL ACCOMMODATION**

**Ocupación de habitaciones**

Room occupancy

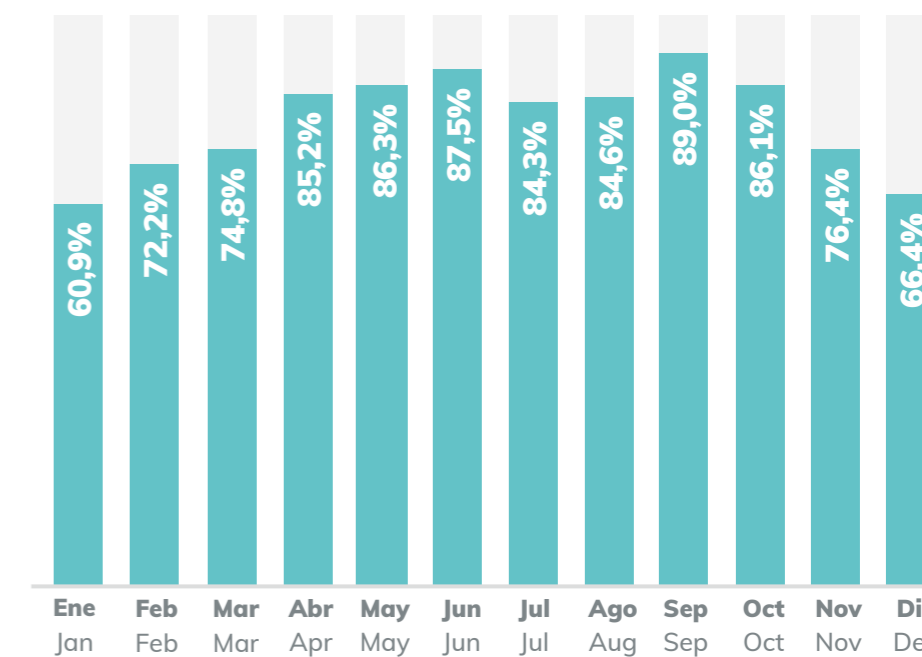
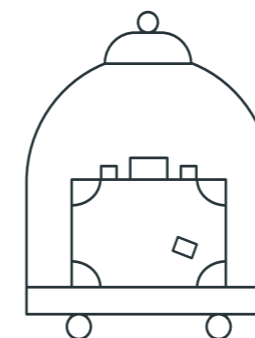

**ESTANCIA MEDIA DE LOS TURISTAS EN HOTELES Y APARTAMENTOS**

**AVERAGE HOTEL AND APARTMENTS STAY**

**Estancia media según el país de residencia**  
Average stay time per country of origin

**1,9**

**España**  
Spain

**2,8**

**Extranjero**  
Foreign countries

**2,4**

**Total**  
Total

**Estancia media en los hoteles y apartamentos (noches)**

Average hotel and apartments stay (nights)

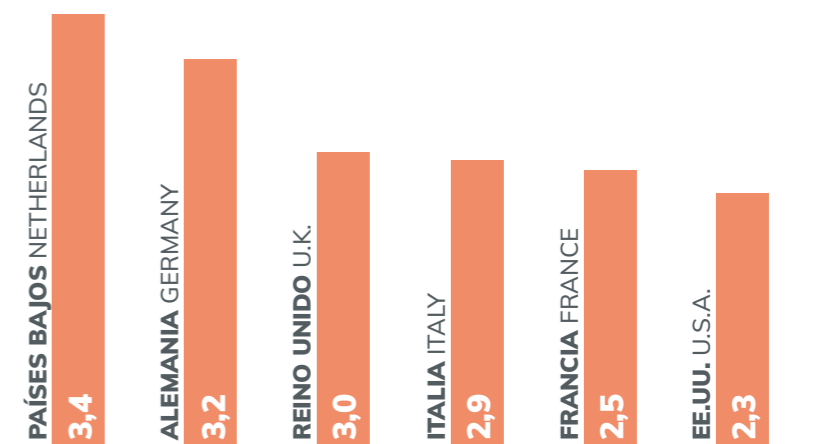

Fuentes: Fundación Visit València e INE (EOH+EOAT) · Sources: Visit Valencia Foundation & INE (EOH+EOAT).

## PRINCIPALES EQUIPAMIENTOS DE CULTURA Y OCIO

### CULTURA

- **Patrimonio de la Humanidad UNESCO:** Lonja de la Seda, Tribunal de las Aguas y Fallas
- **Museos y centros culturales:** 37
- **Teatros:** 22
- **Palau de la Música** (Música sinfónica y clásica, ópera, conciertos y exposiciones artísticas)
- **Palau de les Arts** (Ópera, música, ballet y teatro)
- **Ruta de la Seda**
- **Santo Grial**

### GASTRONOMÍA

- **Restaurants and bars:** 2.501

### ESPACIOS NATURALES

- **Parque Natural de l'Albufera** (21.120 Ha) y Dehesa del Saler
- **Zonas verdes, parques y jardines:** alrededor de 5 km<sup>2</sup>
- **Bioparc:** parque zoológico de más de 10 Ha
- **Oceanogràfic:** mayor acuario de Europa con 11 Ha
- **Playas:** alrededor de 20 km de playa

### OTROS

- **Puertos deportivos:** Real Club Náutico y Marina de València
- **Clubs de golf cercanos:** 11
- **Oficinas de información turística:** 5

## CULTURAL AND LEISURE MAIN EQUIPMENT

### CULTURE

- **World Heritage Monuments:** Lonja de la Seda (the Silk Exchange), Tribunal de las Aguas and Fallas
- **Museums and cultural buildings:** 37
- **Theaters:** 22
- **Palau de la Música** (Symphonic and classical music, opera, concerts and artistic shows)
- **Palau de les Arts** (Opera, music, ballet and theatre)
- **Silk Route**
- **Holy Grail**

### GASTRONOMY

- **Restaurants and bars:** 2.501

### NATURAL SPACES

- **L'Albufera Natural Park** (21.120 Ha) and Dehesa del Saler
- **Green zone, parks and gardens:** around 5 km<sup>2</sup>
- **Bioparc:** zoo, in over 10 hectares of grounds
- **Oceanogràfic:** Europe's biggest aquarium, covering 11 Ha
- **Beaches:** around 20 km of beaches

### OTHER

- **Moorings in sporting marinas:** Royal Nautical Club and Marina of Valencia
- **Golf courses:** 11
- **Tourist information offices:** 5

Fuentes: Anuario Estadístico Municipal, Real Club Náutico de València, Marina de València y Fundación Visit València.  
Sources: Municipal Statistics Yearbook, Valencia Royal Nautical Club, Marina and Visit Valencia Foundation.

## VISITANTES A MUSEOS, MONUMENTOS Y RECINTOS DE OCIO

### VISITORS TO THE MUSEUMS, MONUMENTS AND LEISURE ENCLOSURES

Oceanogràfic*	1.882.440
Museo de las Ciencias*	1.079.521
CaixaForum Valencia	899.339
Lonja de la Seda	732.394
Bioparc	640.000
MUVIM	495.404
Catedral de València	430.238
Hemisfèric	406.032
Torres de Serranos	304.377
Miguelete	272.192
Museo de Bellas Artes	235.327
Museo Nacional de Cerámica	218.601
IVAM	202.540
L'Etno	151.016
Museo de Prehistoria	112.751
Museo Fallero	108.971
Torres de Quart	96.852
L'Almoina	90.138

Museo de Ciencias Naturales	75.683
Bombas Gens Centre d'Art	48.145
Museo del Corpus-Casa de las Rocas	38.960
Museo de la Ciudad	26.942
Museo Histórico Municipal	20.764
Casa Museo Benlliure	20.436
Museo de Historia de València	19.589
Museo Semana Santa Marinera	16.755
Reales Atarazanas	13.193
Casa Museo Blasco Ibáñez	11.512
Museo del Arroz	11.269
Palacio Cervelló	11.087
Cripta de San Vicente Mártir	10.529
Sala Municipal d'Exposicions	10.487
Almudín	9.111
Refugio Antiaéreo Ayuntamiento	4.979
Galería del Tossal	2.768
Casa Museo Concha Piquer	1941

\* Solo se contabilizan las entradas pagadas. • \* Only paid entries are taken into account.

Fuentes: Ajuntament de València y Museos, Monumentos y Atracciones citadas.  
Sources: Valencia Municipality and cited museums, monuments and attractions.

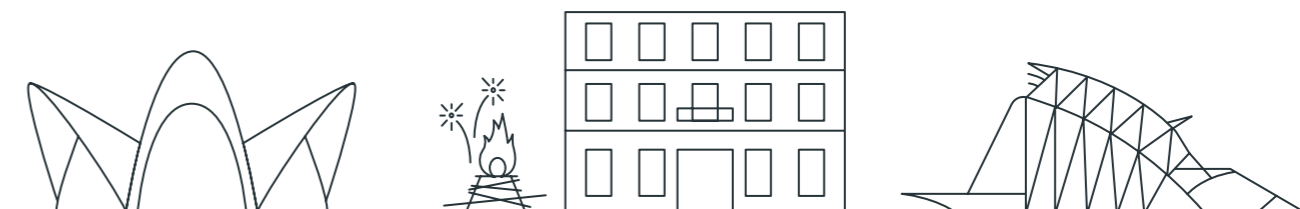

Este documento estadístico se elabora en base a fuentes de datos externas así como con los propios estudios e investigaciones llevados a cabo por la Fundació Visit València.

Los volúmenes de viajeros, pernoctaciones y ocupación se obtienen sumando las cifras de la Encuesta de Ocupación Hotelera y de la Encuesta de Ocupación de Apartamentos Turísticos del INE.

La Fundación también analiza detalladamente la actividad congresual en la ciudad gracias a la colaboración de las propias sedes congresuales. De este ejercicio se extraen los indicadores sobre este tema. Hay que advertir que, también en este tema se ha variado la metodología, para publicar estimaciones más rigurosas y contrastadas. La Fundació Visit València está rediseñando la infraestructura del Sistema de Inteligencia Turística, ajustando sus funcionalidades internas y externas con el objetivo de mejorar la calidad de los datos proporcionados

El resto de datos de esta publicación proceden de los organismos y entidades citados que han colaborado con Fundació Visit València en la elaboración del documento. Queremos agradecer a todos ellos su implicación.

Para más información consulte [www.fundacion.visitvalencia.com/sit](http://www.fundacion.visitvalencia.com/sit)

This statistical document is created based on a combination of external data sources and studies and research carried out by Visit Valencia Foundation. Visitor, overnight stay and occupancy numbers are obtained by adding the figures from the Hotel Occupancy Survey and the INE Tourist Apartment Occupancy Survey.

The Foundation also analyses congressional activity in the city in detail, thanks to the collaboration of the congressional centres themselves. The indicators relating to this area are extracted from this financial year. It should be pointed out that the methodology has also been modified in this area, in order to publish more accurate and contrasting estimations. Fundació Visit València is redesigning the infrastructure of the Tourism Intelligence System, adjusting its internal and external functions to improve the quality of the data provided

The remaining data in this publication are sourced from the cited bodies and entities that have collaborated with Visit Valencia Foundation in the creation of the document. We would like to thank all of them for their involvement.

For more information, please consult [www.fundacion.visitvalencia.com/sit](http://www.fundacion.visitvalencia.com/sit)

**VALENCIA**  
visitvalencia.com



## **Estadísticas de Turismo**

Tourism Statistics

---

2023



Fundació Visit  
**VALÈNCIA**